

Nachrüstung Beleuchtung Fußraum BMW E8X und E9X.

Kabelsatz von autodialog

Zuerst demontieren wir einige Fahrzeugteile. Folgt einfach den Fotos!



Löst die drei Schrauben!
Danach kann die Verkleidung nach vorne/ unten weggezogen werden.



Nun entfernen wir die innere Schweller- Verkleidung.
Dazu mit einem Kunststoffkeil unter die Verkleidung gehen und nach oben hin hebeln.



Jetzt geht es damit weiter!



Dahinter ist noch eine davon...



...ist die Schraube entfernt,
die Finger unter die Türdichtung schieben (rote Pfeile) und die Verkleidung lösen
(in Richtung blaue Pfeile)!

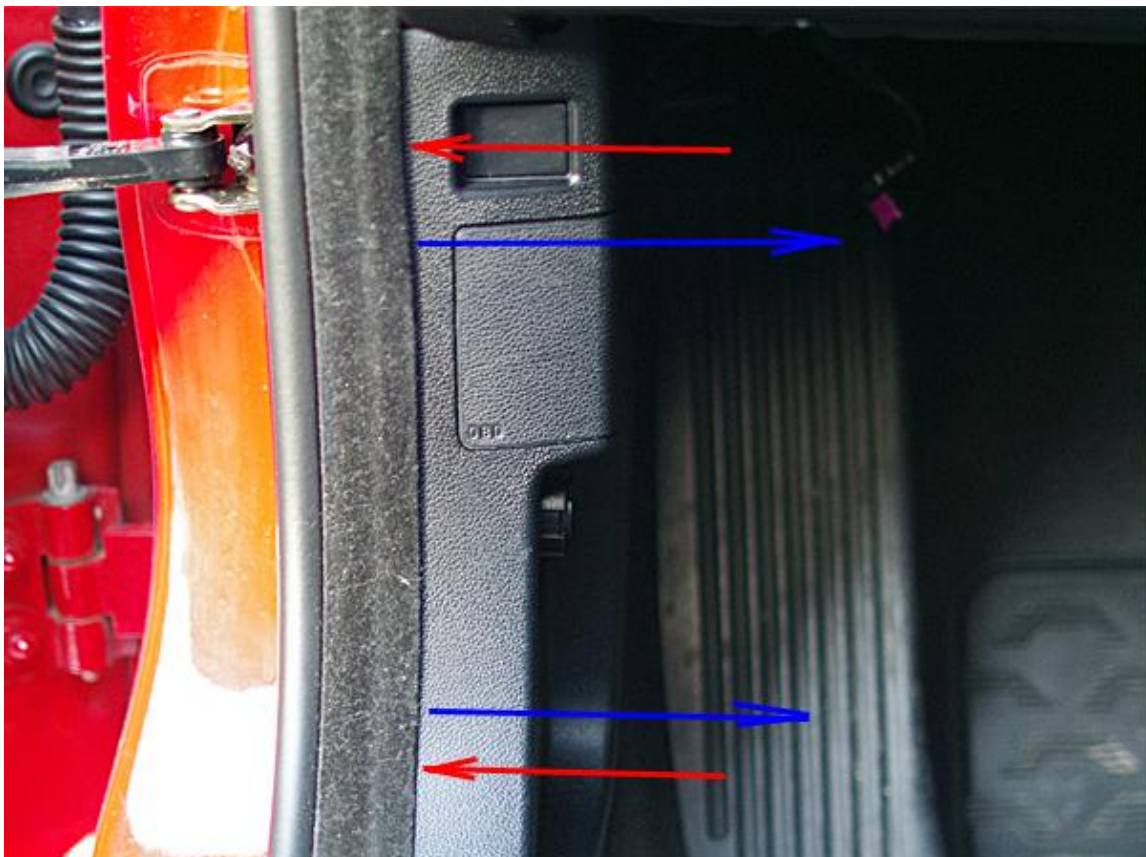

...danach geht es mit der andere Seite weiter!



Schrauben lösen und Verkleidung nach leicht vorne/ nach unten wegziehen.

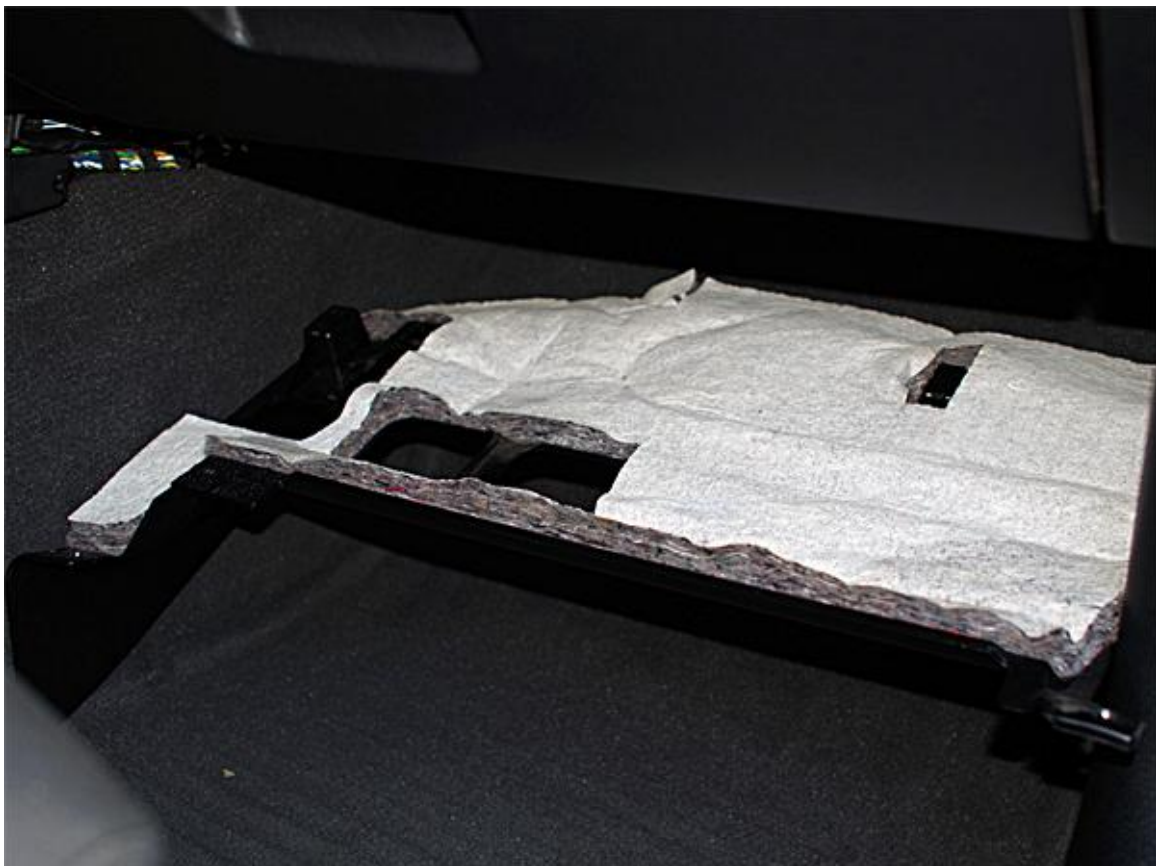

Wir verlegen das Nachrüstkabel von der Fahrerseite aus, unter der Lüftungsanlage entlang, zur Beifahrerseite. Benutzt dazu einen Stab, Zollstock...

Wir nehmen das lange Kabelende und binden es an unseren Stab fest.

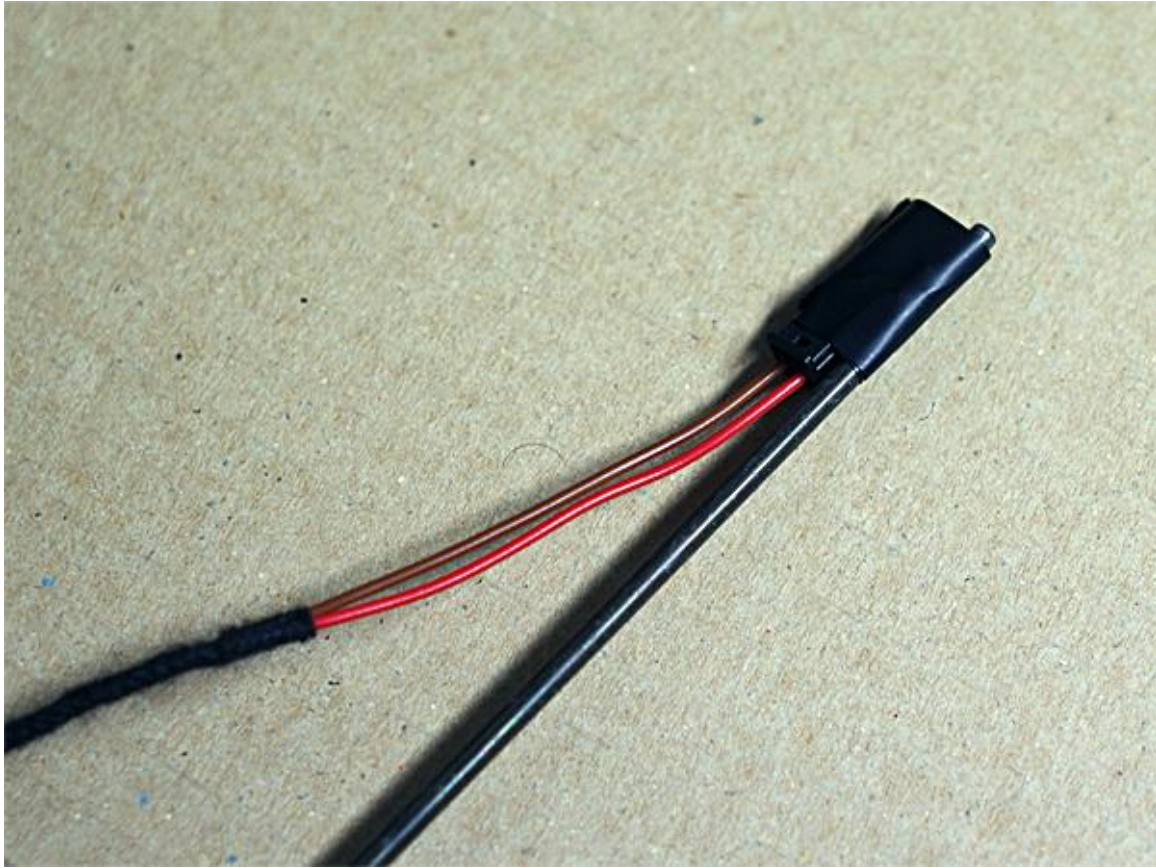

Auf der anderen Seite angekommen,
lösen wir das Kabel vom Stab und lassen es erst einmal hängen.

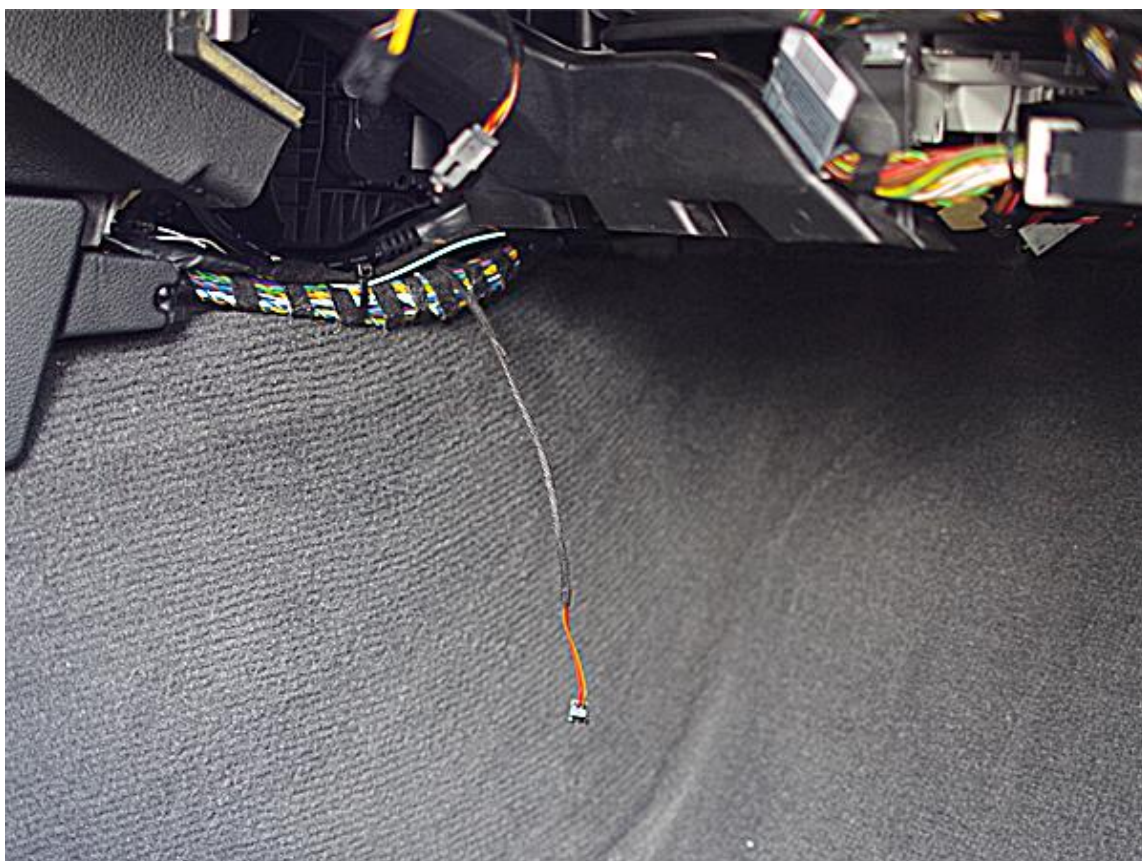
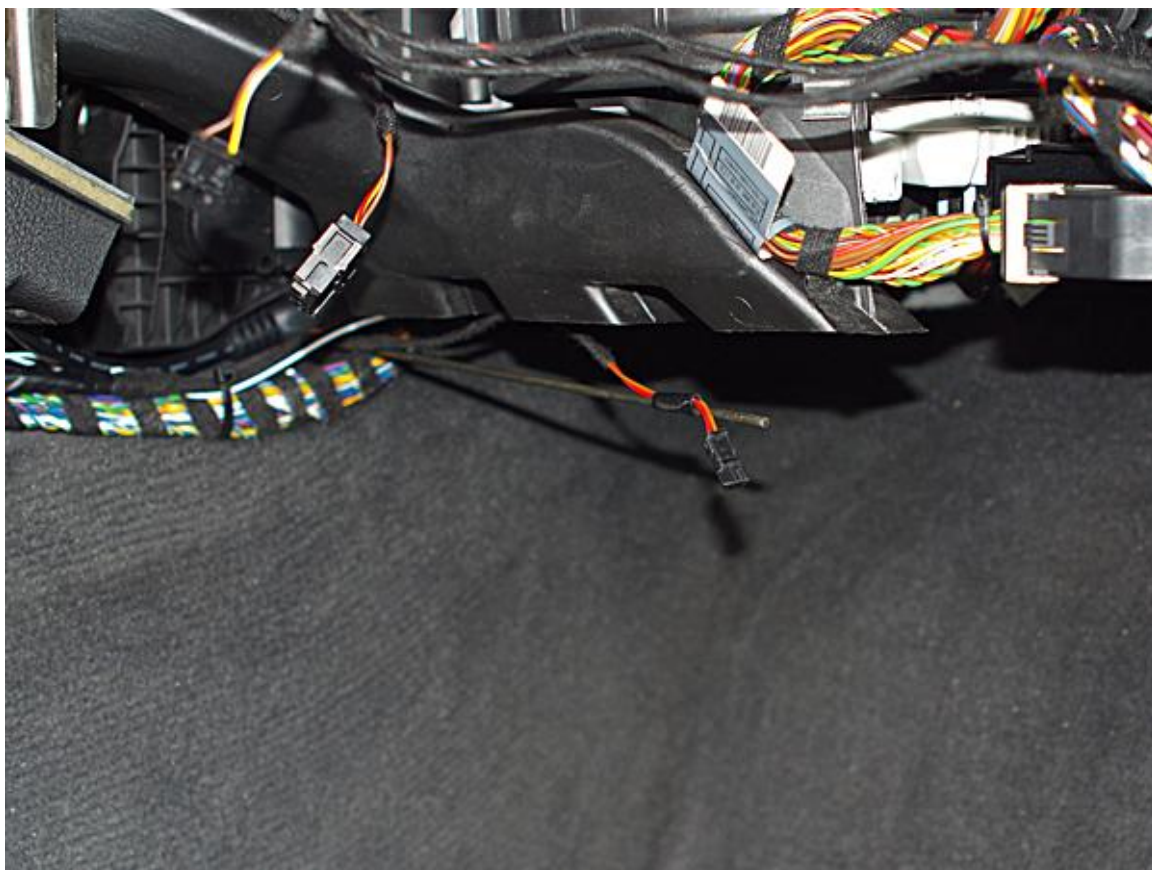

Wir machen auf der Fahrerseite weiter!
Zieht das Kabelende mit der roten und braunen Ader in die linke Fahrzeugecke.

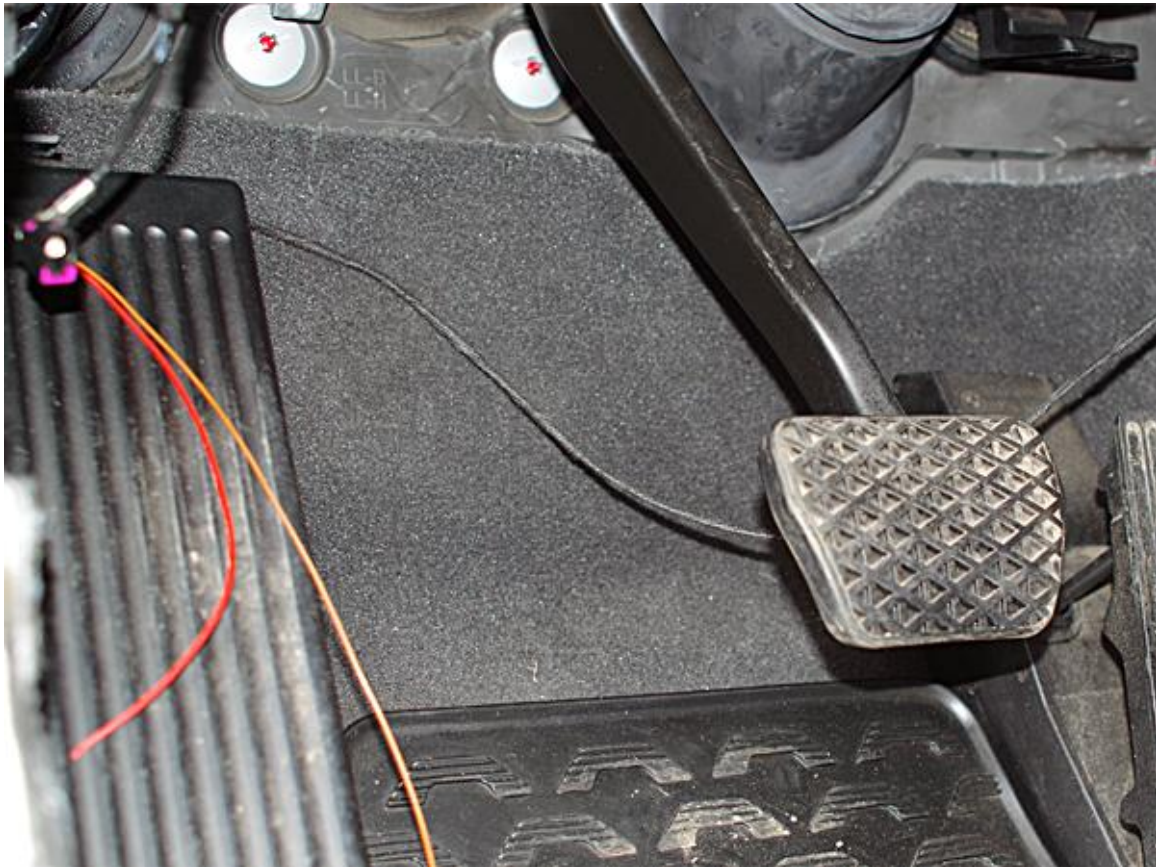

...und verlegt es von dort aus, provisorisch hinter den Teppich.

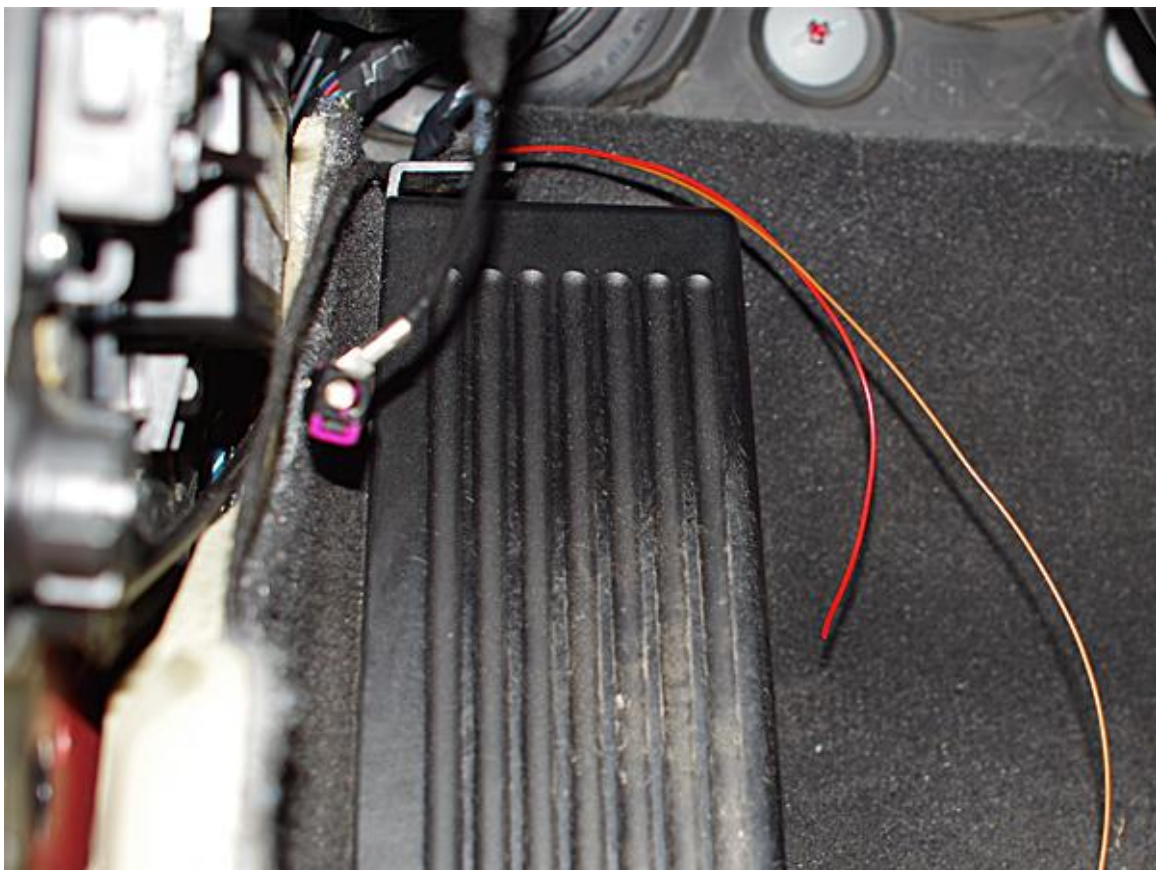

In der linken Fahrzeugecke befindet sich das sogenannte Fußraummodul.
Hier im Bild der schwarze Kasten!

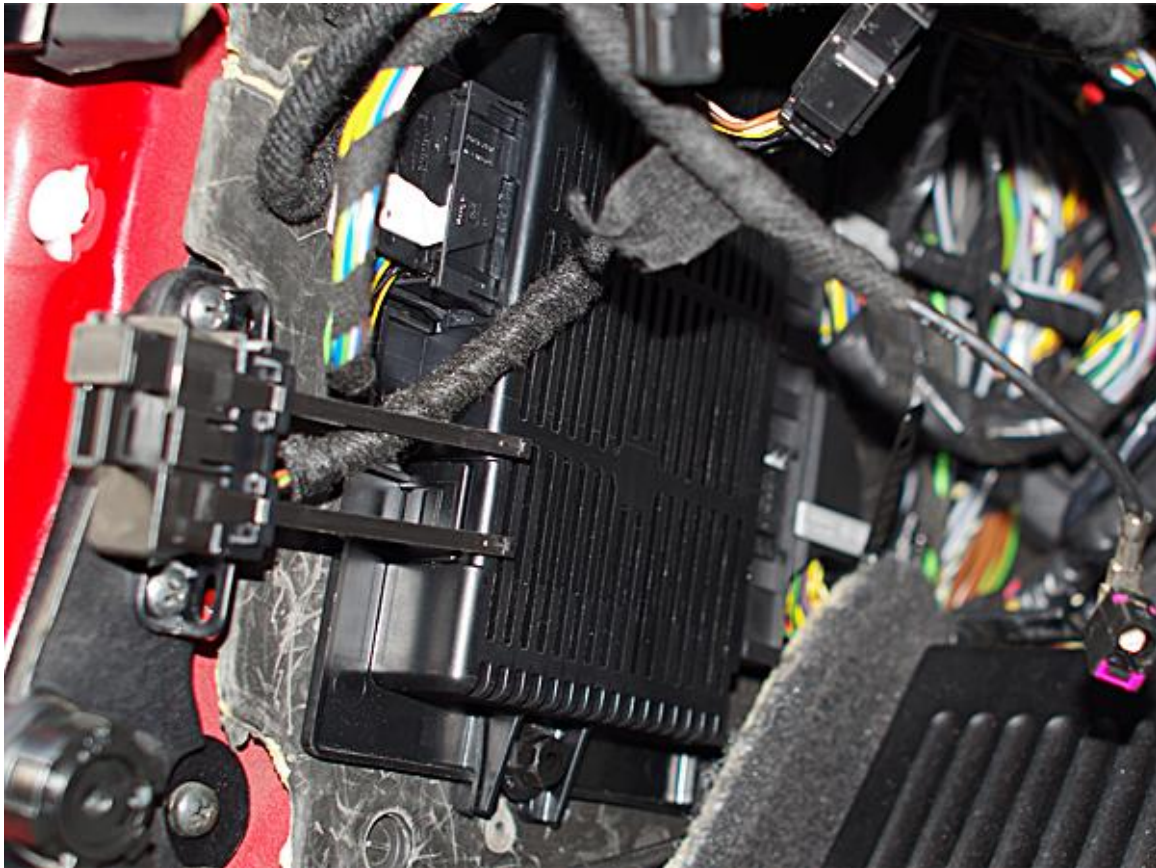

Dieses hat nach hinten hin zwei Stecker. Wir benötigen den unter davon.



X14260 ist der benötigte Stecker.

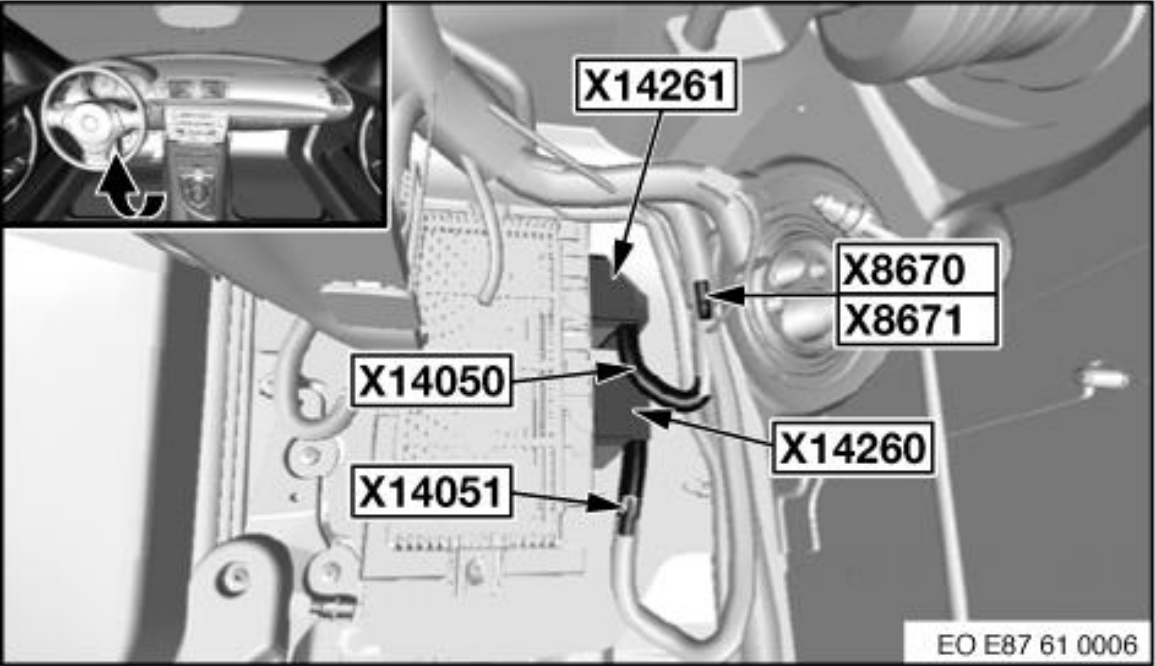

Jetzt holen wir das Buchsengehäuse aus dem Umgehäuse heraus.
Dazu müssen links und rechts am Gehäuse die Arretierungen auseinander gedrückt werden.
Im Anschluss kann das Buchsengehäuse einfach herausgezogen werden!



Nun wird die Rote Ader in den Pin 35 des Steckers gepinnt.
Es handelt sich dabei um die 12V+ der Fahrzeug- Innenraumbeleuchtung.

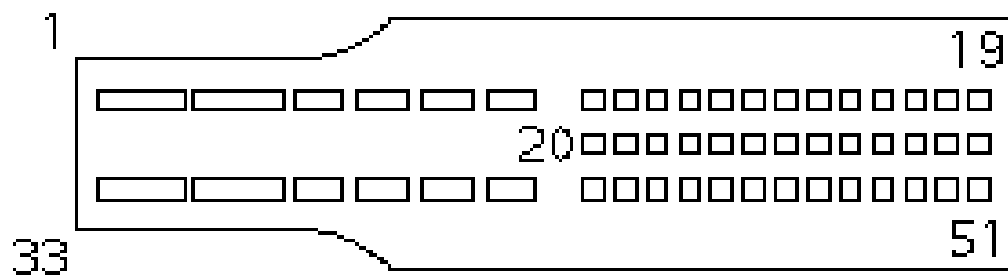

6931863.9

Sollte dieser Kontakt bereits durch eine Rot/Blaue Ader belegt sein (kommt schon mal vor), dann schneidet den Kontakt an der Roten Ader des Nachrüstkabelsatzes ab und verbindet die Rote Ader des Nachrüstkabelsatzes mit dieser Rot- Blauen Ader aus dem Stecker. Benutzt dazu den Mitgelieferten Abzweigverbinder (Stromdieb). Ist dies erledigt dann kann der Stecker wieder zusammengebaut und Angeschlossen werden.

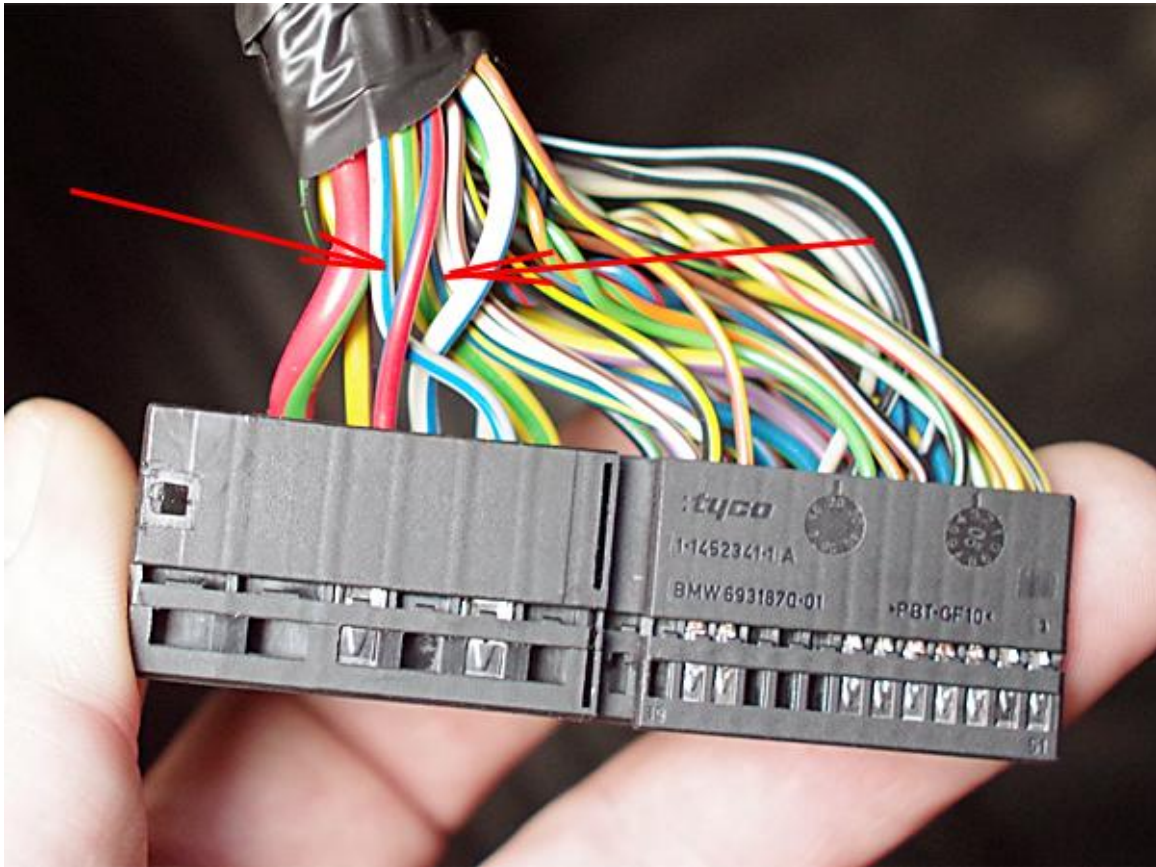

Hinter dem Teppich befindet sich ein Masseverteiler (12V-) an dem die Braune Ader angeschlossen wird.

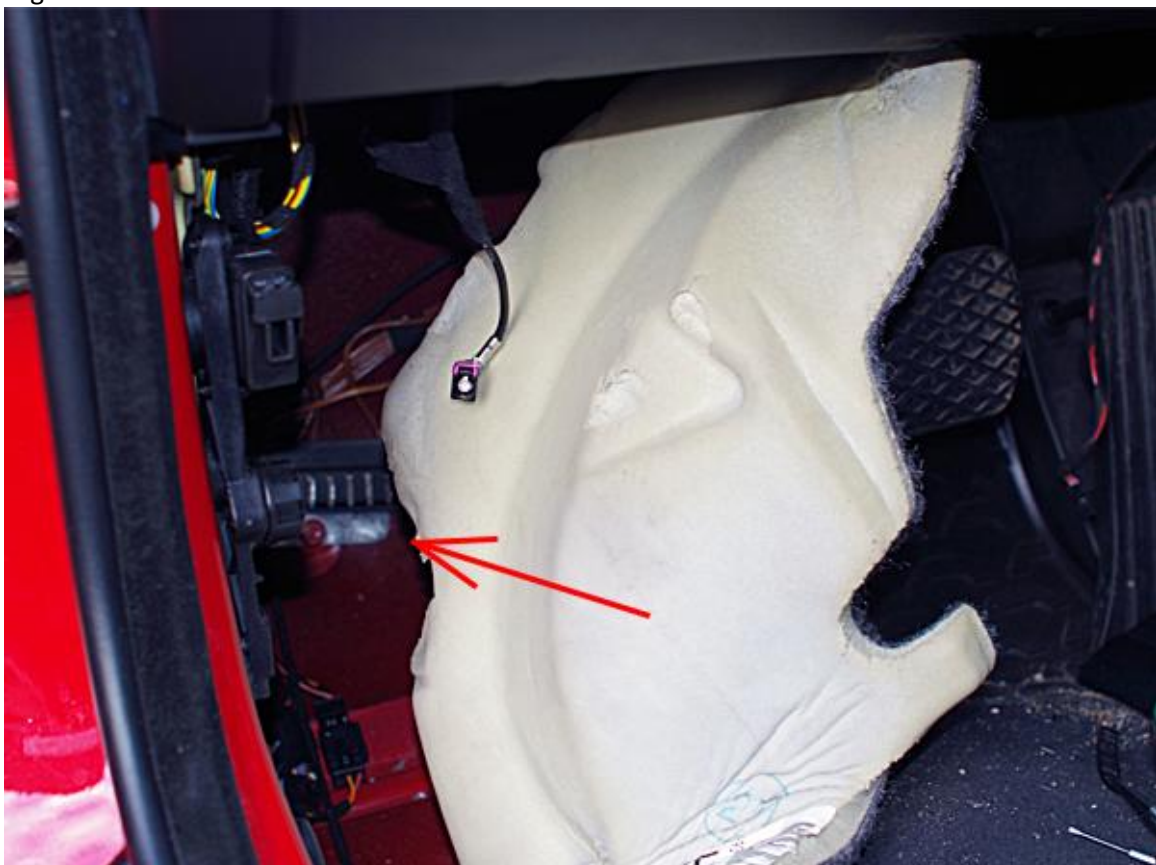

Einfach den Teppich bei Seite drücken und den Kopf reinstecken!
Die Braune Ader an diesen Kammverteiler anschließen.

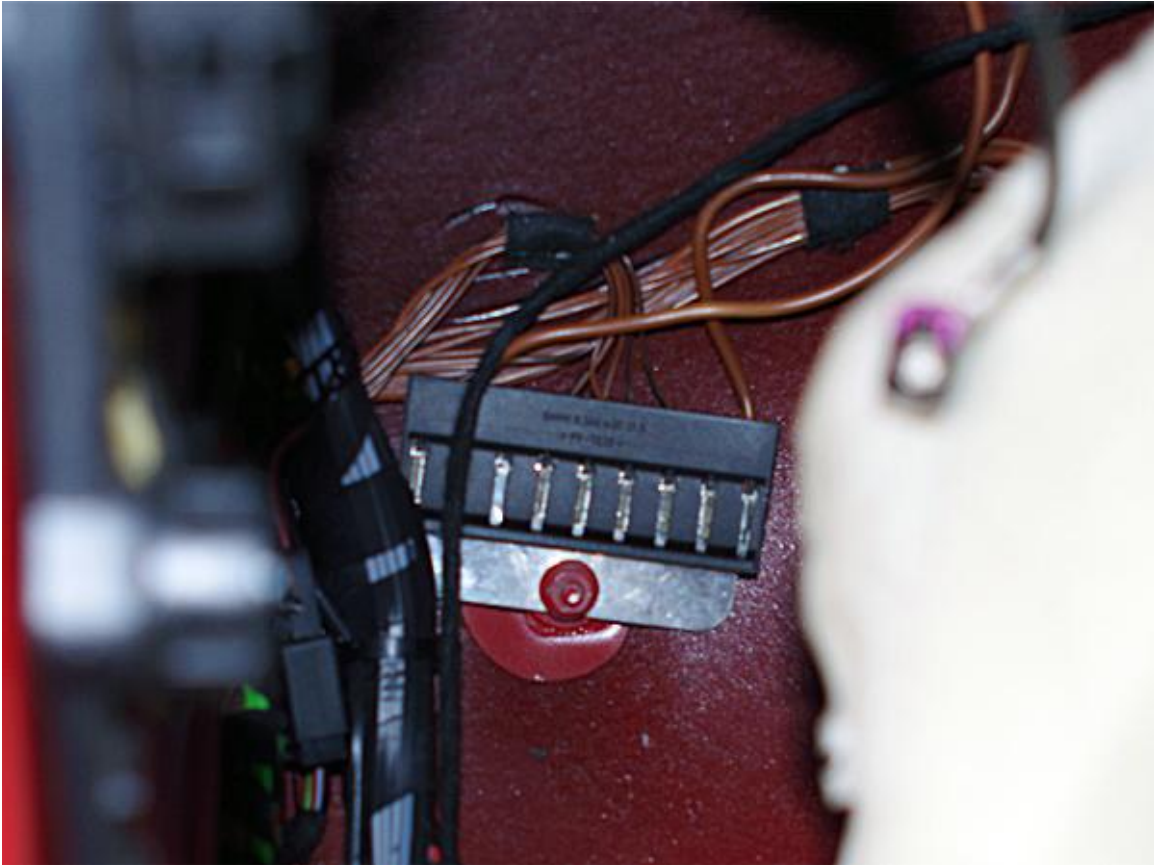

Sind beide Adern angeschlossen dann kann der Kabelsatz ausgerichtet und endverlegt werden.



Zusammenbauen, Fertig!

Diese Anleitung dient nur zu Anschauungszwecken.

Der Einbau erfolgt auf eigenes Risiko!

Der Verfasser dieser Dokumentation und der Produkthersteller übernimmt keine Haftung auf Schäden am Fahrzeug, die durch unsachgemäßen Einbau entstehen können.

Arbeiten an Elektrischen Betriebsmitteln sind nur durch eine Fachwerkstatt gestattet, oder durch qualifiziertes Fachpersonal.